

MONTERINGSANVISNING

WOODLON

by gop

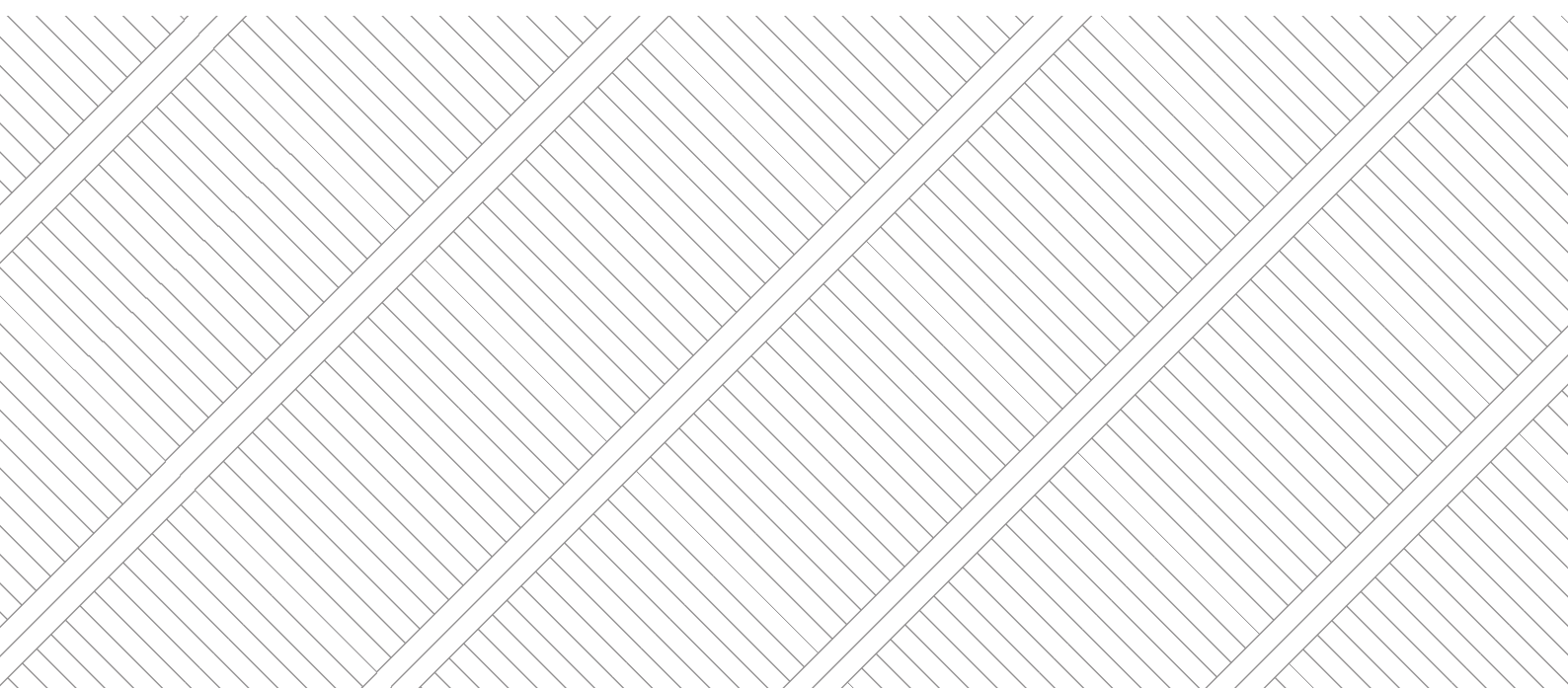

MONTERA

Golvplattorna är relativt enkla att lägga med hjälp av klicksystemet på plattans fyra sidor. Vardera sidan har två hankopplingar och två honkopplingar som sätts fast i en intilliggande platta.

Kopplingarna är inringade på bild 1.



Bild 1

- 1 Lägga den första plattan i ett hörn längs kanten på den yta där du ska lägga trallen (se bild 2).

Obs!

Lämna ett mellanrum på minst 12 mm till väggar och andra föremål för att möjliggöra utvidgning och kontraktion. Om det inte görs kan plattan bli skev, bucklig eller skadas på annat sätt.

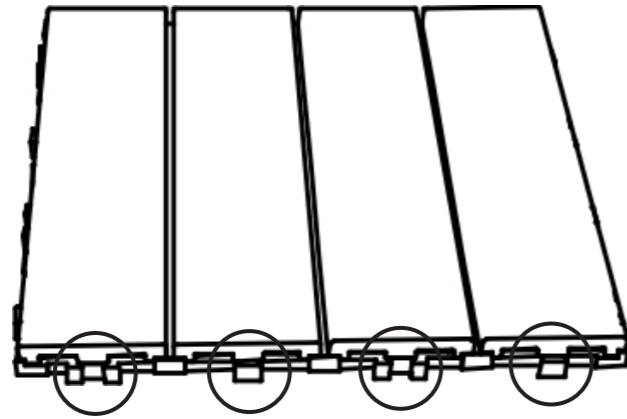
Lämna även ett mellanrum när en list används för trallen.



Bild 2

- 2 Ta ytterligare en golvplatta och bestäm vilket mönster eller vilken stil du vill ha. Vertikalt visas på bild 3 och horisontellt på bild 4.

Tips: Blanda olika stilar (vertikalt och horisontellt) för att ge trallen en unik look.

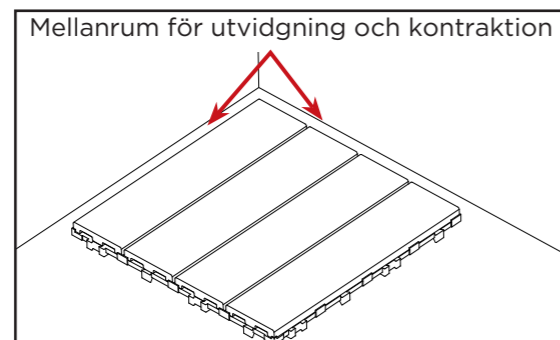

Bild 3



Bild 4

- 3 Ta sedan den andra plattan och passa in kopplingarna med den första plattan, så som visas på bild 5.

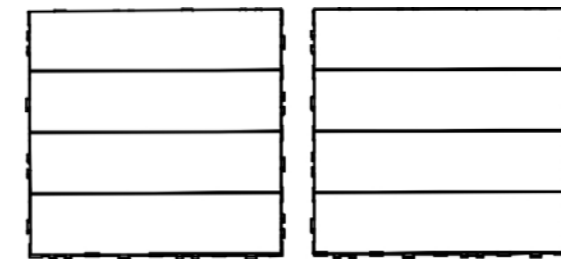

Bild 5

- ④ Fäst sedan de två första kopplingarna i varandra, så som visas på bild 6. Du kanske måste lyfta en av plattorna för att få ett bättre grepp.

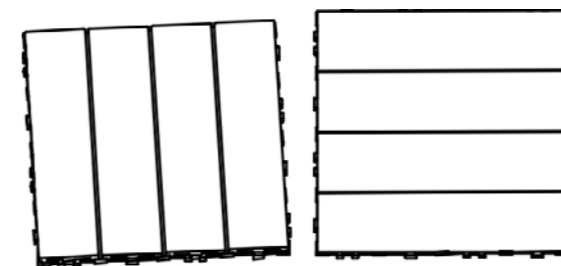

Bild 6

- ⑤ Fäst slutligen de två sista kopplingarna och tryck nedåt för att låsa fast plattorna, så som visas på bild 7.

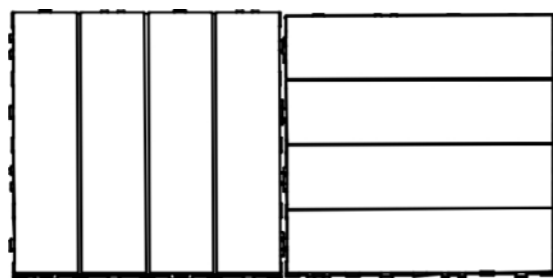

Bild 7

- ⑥ Upprepa steg 1-5 tills hela trallen är klar.

DEMONTERA

- ① Ta bort en golvplatta genom att ta tag i den ena plattan med ena handen och den intilliggande plattan med den andra handen, så som visas på bild 8.

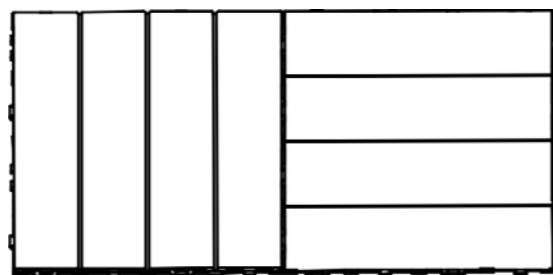

Bild 8

- ② Lyft plattan uppåt samtidigt som du trycker ner den intilliggande plattan med den andra handen, så som visas på bild 9.



Bild 9

- ③ Fortsätt att dra med den hand som du greppar plattan tills alla kopplingar har lossnat från den intilliggande plattan, se bild 10.

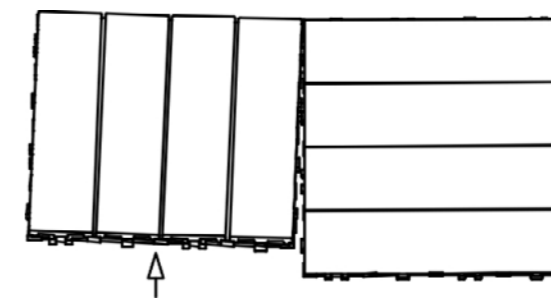

Bild 10

KAPA GOLVPLATTOR

Det är enkelt och går snabbt att kapa golvplattorna. Kom ihåg att en klinga i hårdmetall ska användas för att kapa.

HÖRN/KANTER

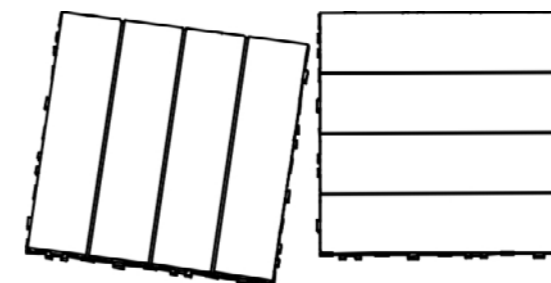
- 1 Mät först ut hörnet/kanten som kräver kapning (se bild 11).

Obs!

Lämna ett mellanrum på minst 12 mm till väggar och andra föremål för att möjliggöra utvidgning och kontraktion. Om det inte görs kan plattan bli skev, bucklig eller skadas på annat sätt.

Lämna även ett mellanrum när en list används för trallen.



Bild 11

- 2 Markera ut den uppmätta delen som ska kapas på golvplattan.

- 3 Ta golvplattan och kapa den med en cirkelsåg, bordscirkelsåg, fogsvans eller sticksåg. Använd alltid en klinga i hårdmetall för dessa verktyg (se bild 12). Den sista delen som kapas för detta hörn visas på bild 13.

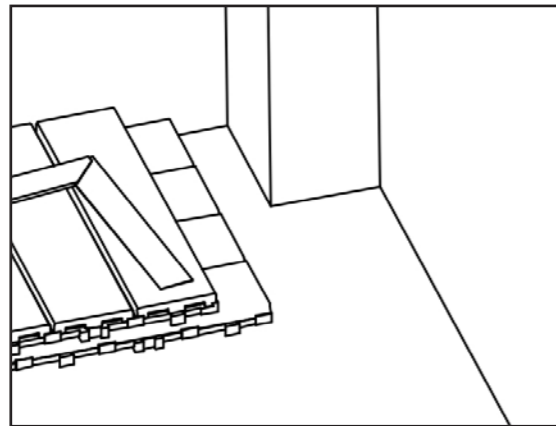

Bild 12



Bild 13

Obs!
Vänd på golvplattan innan du kapar för att kontrollera att kapningslinjerna som du har markerat ut inte korsar några skruvar på baksidan. Kapa aldrig genom skruvarna (enligt bild 14). Om linjerna korsar skruvarna, måste du skruva loss skruvarna innan du kapar golvplattan.

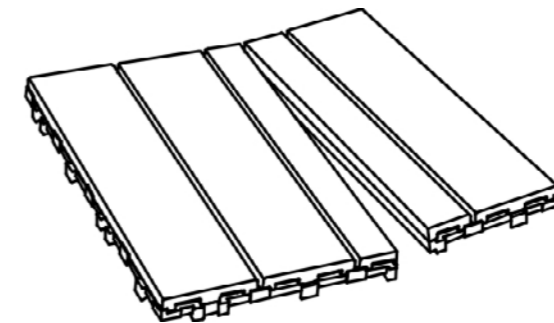
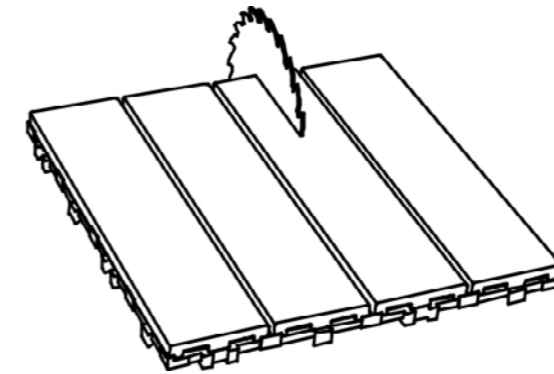

Bild 14

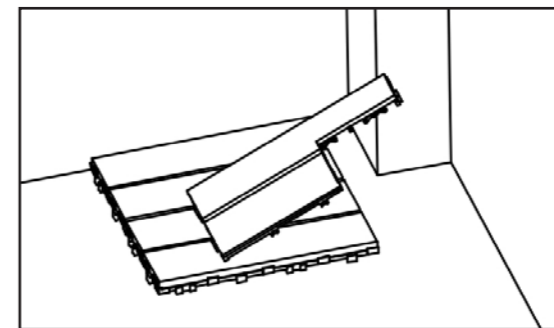
④ Ta golvplattan och slippa ner de kapade kanterna så att de blir släta, så som visas på bild 15.

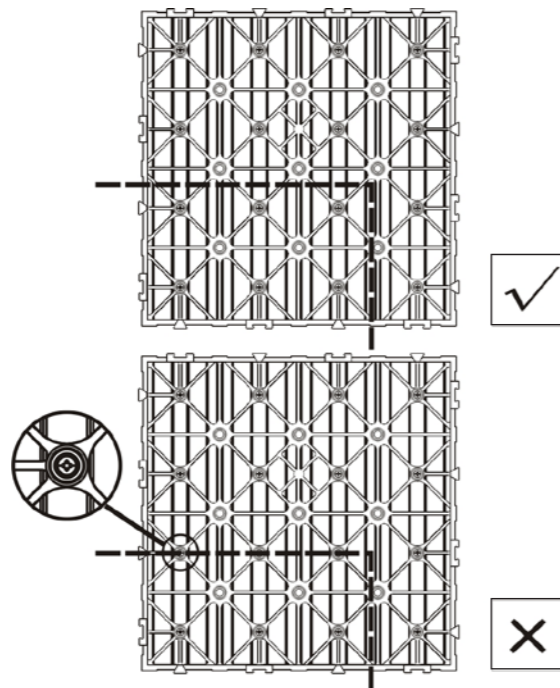

Bild 15

⑤ Lagg sedan den färdiga golvplattan i hörnet/längs kanten, så som visas på bild 16.

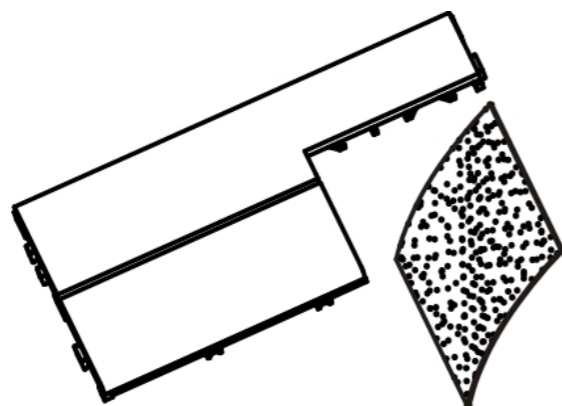

Bild 16

⑥ Upprepa steg 1-5 för resterande hörn/kanter tills hela trallen är färdig.



Bild 17

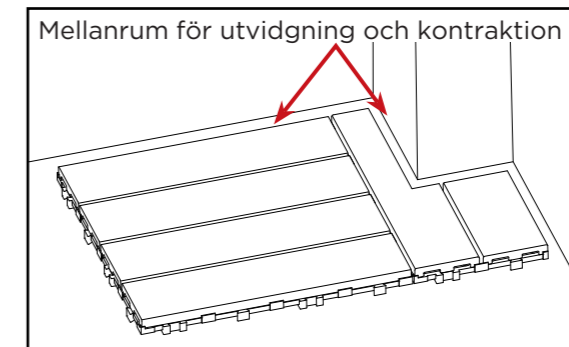

Bild 18

Obs!
Lämna ett mellanrum på minst 12 mm till väggar och andra föremål för att möjliggöra utvidgning och kontraktion. Om det inte görs kan plattan bli skev, bucklig eller skadas på annat sätt.

Lämna även ett mellanrum när en list används för trallen.

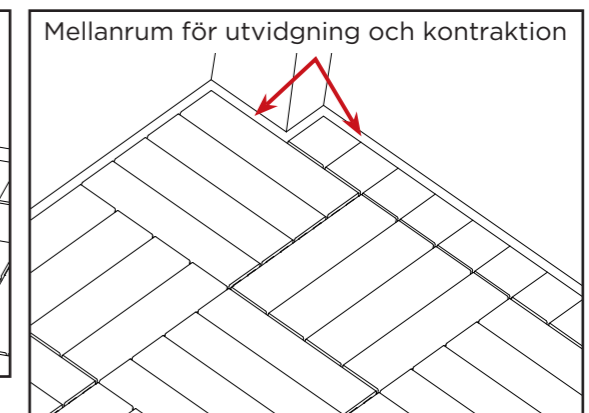
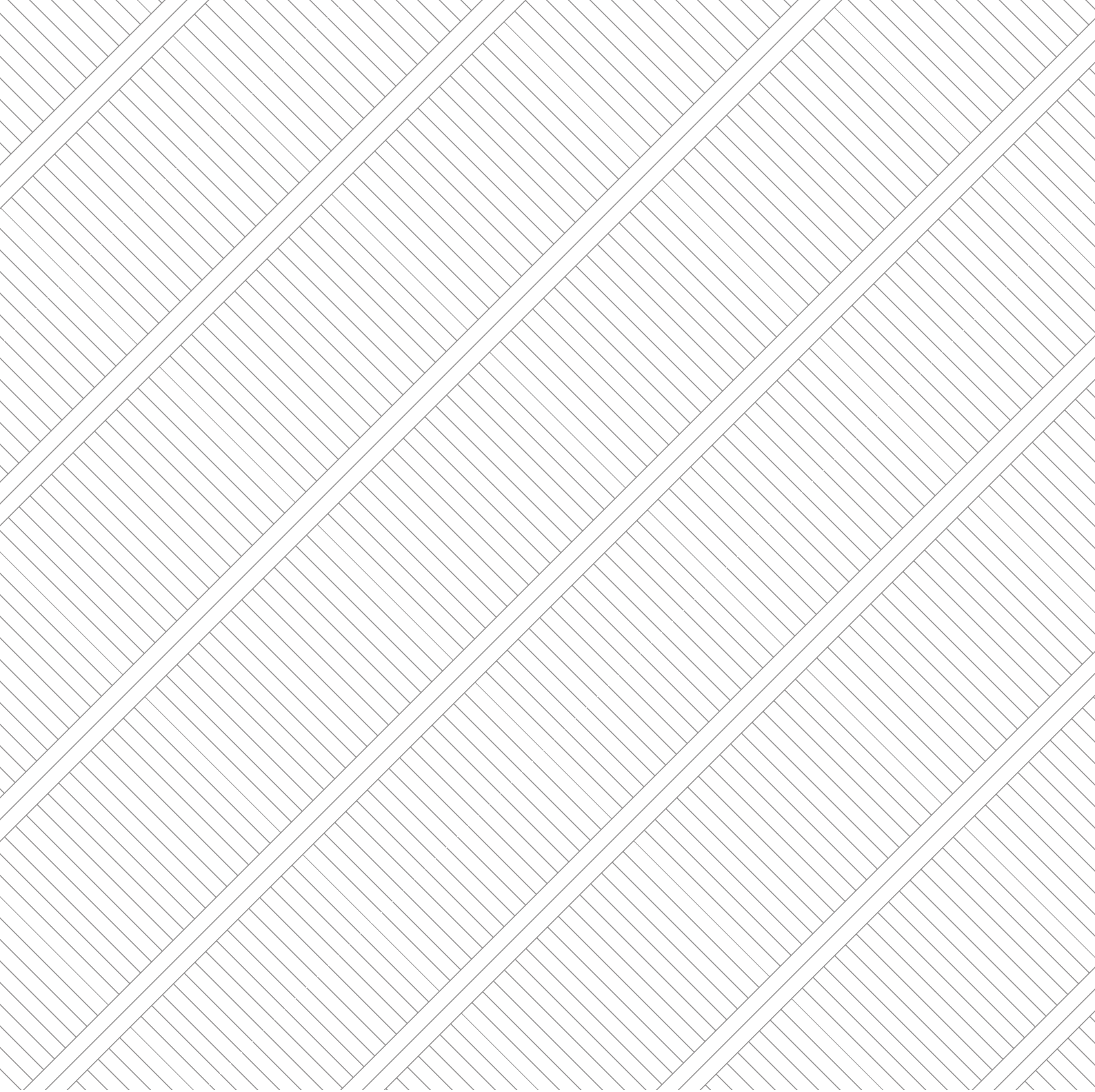

2021.03