





















 **rovese**

Al. Solidarności 36, 25-323 Kielce
tel. +48 41 / 315 80 04, fax +48 41 / 315 80 06
www.cersanit.com

 x1	<u>Ø5x50</u>  x24	 2x	<u>Ø4,2x25</u>  x8	<u>Ø14</u>  x30	<u>Ø20</u>  x4	<u>M4X20</u>  x4	<u>Ø3,5x13</u>  x8	<u>Ø4x16</u>  x12	<u>Ø4x30</u>  x6
 x4	 x2	 x4	<u>Ø4,2x40</u>  x4	 x18	<u>Ø15</u>  x18	<u>Ø1.2x20</u>  x20	 x2		

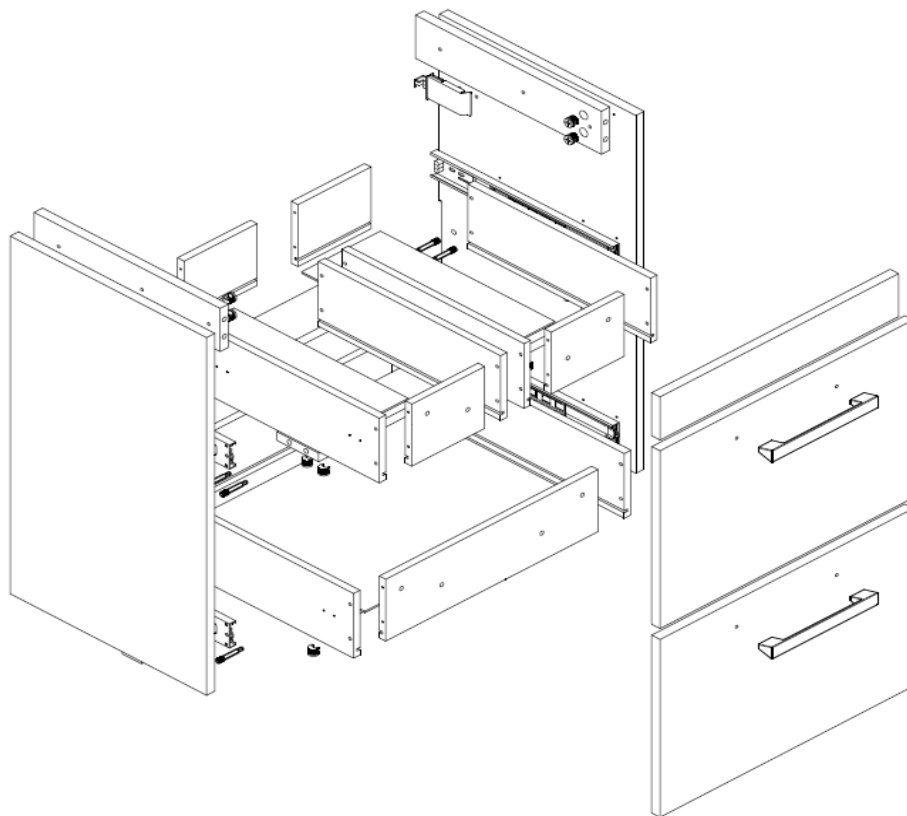

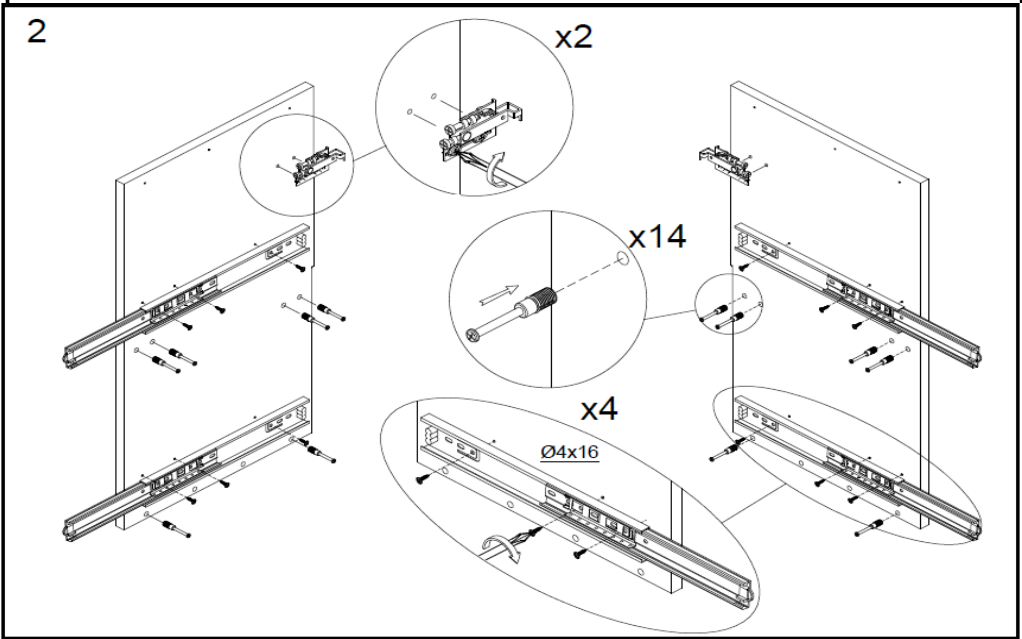
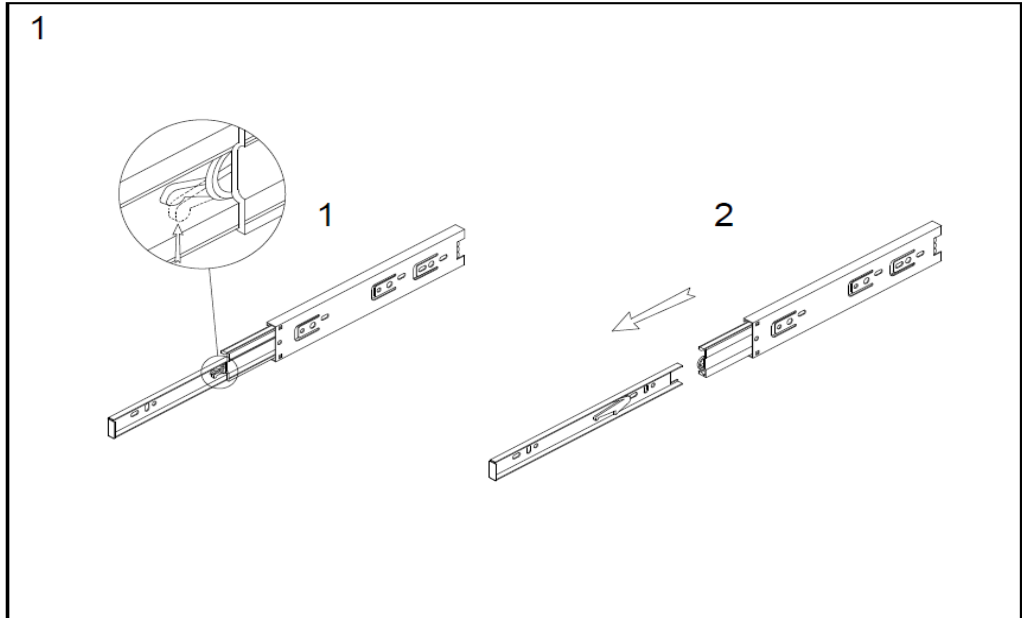

3

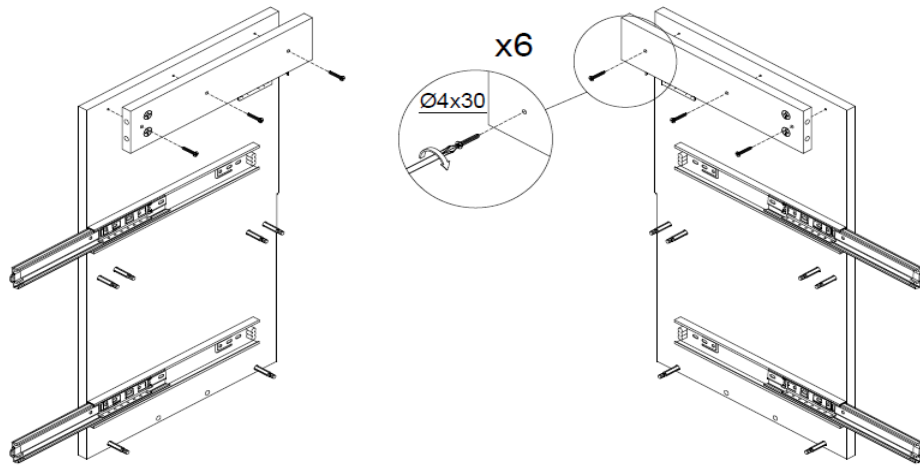

4

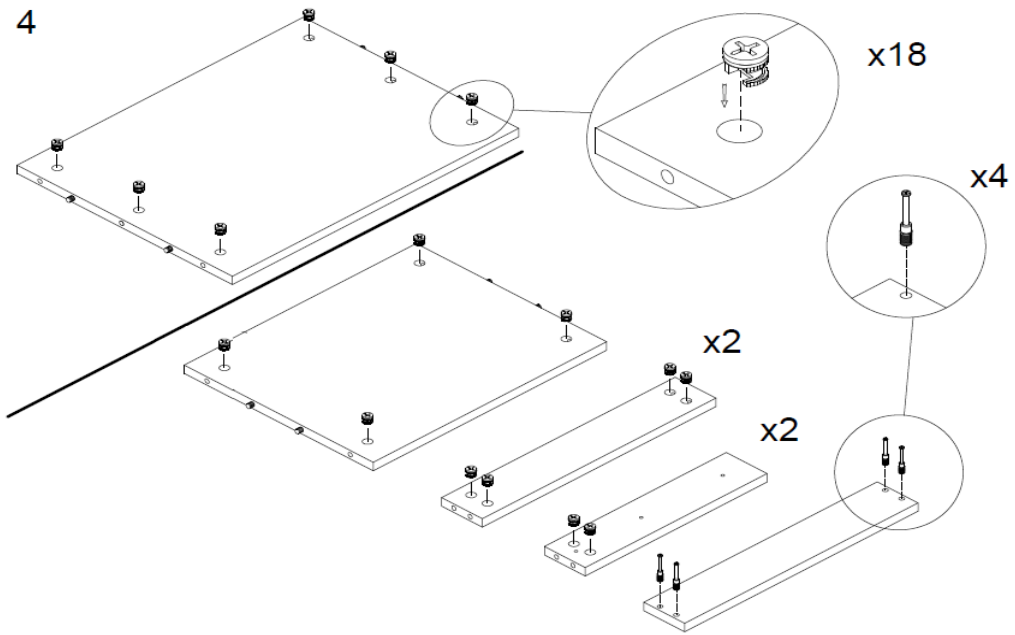

5

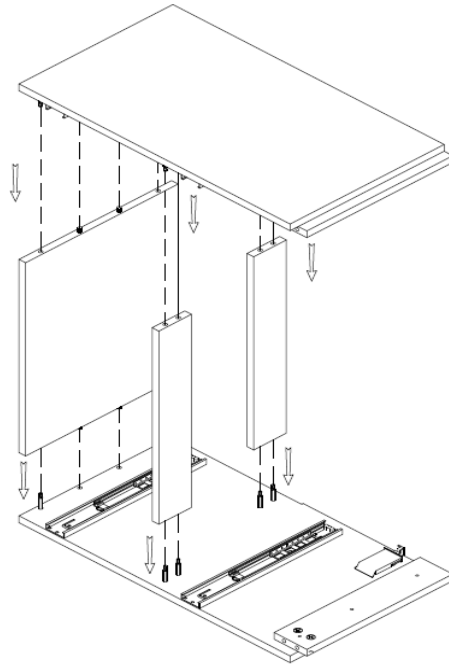

6

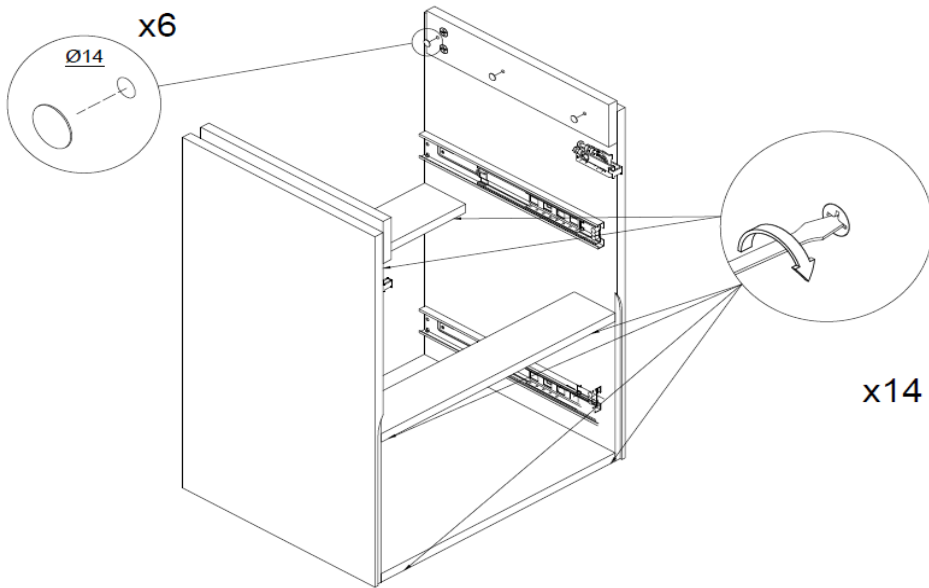

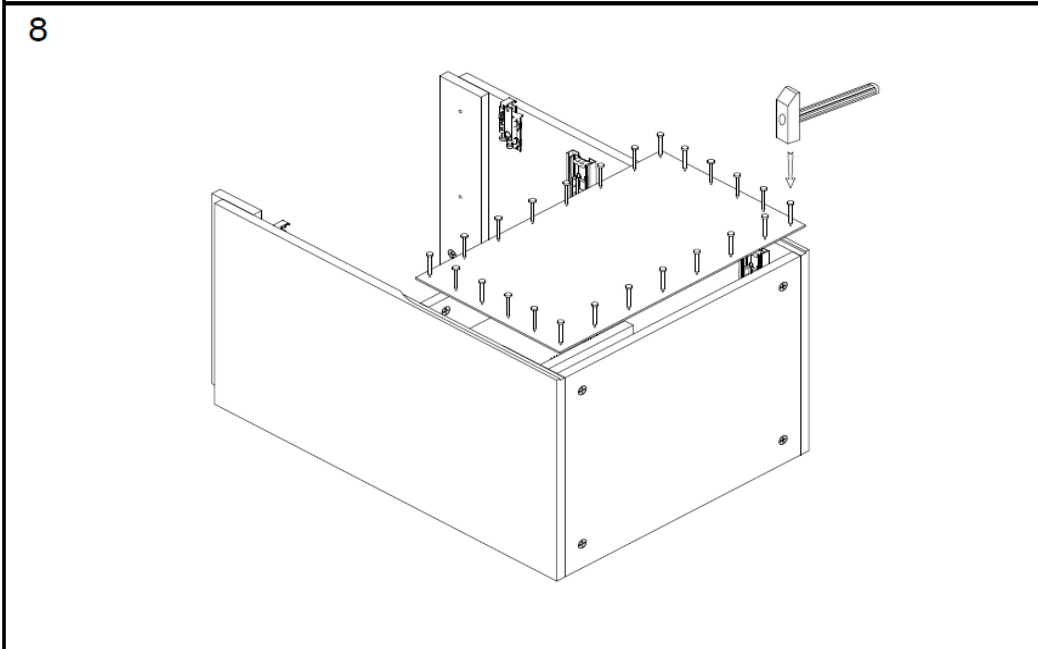
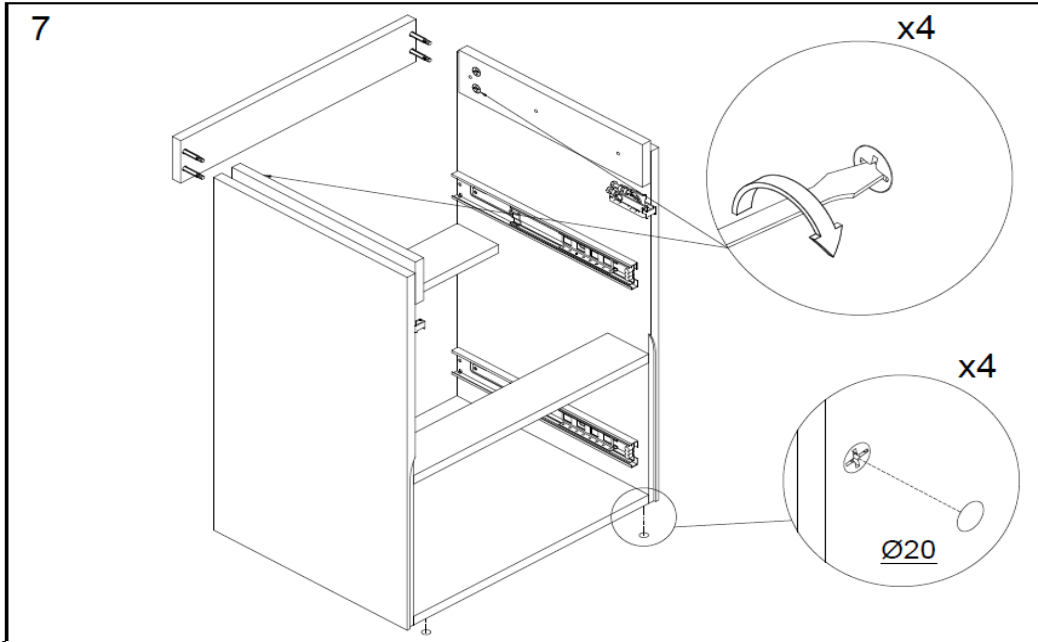

9

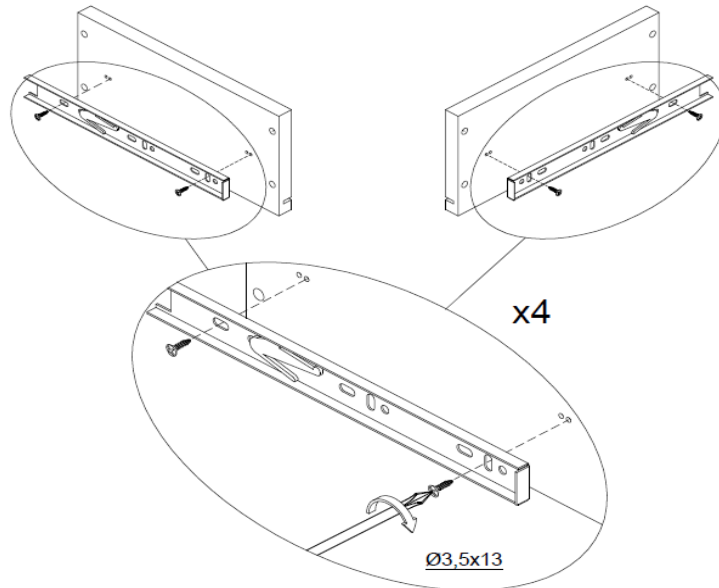

10

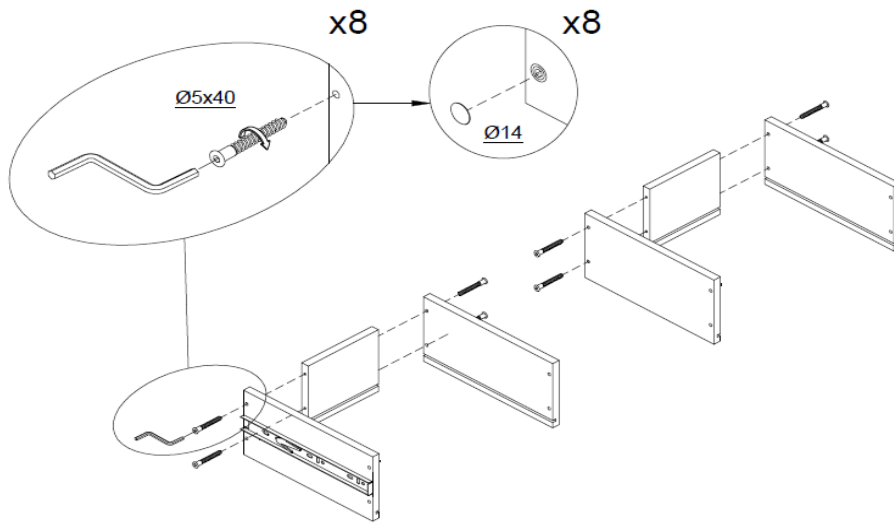

11

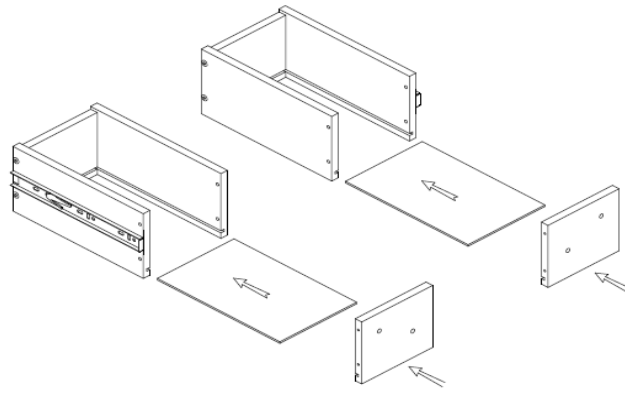

12

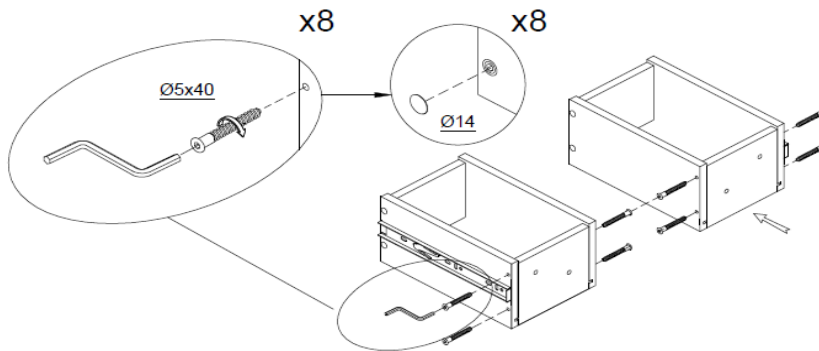

13

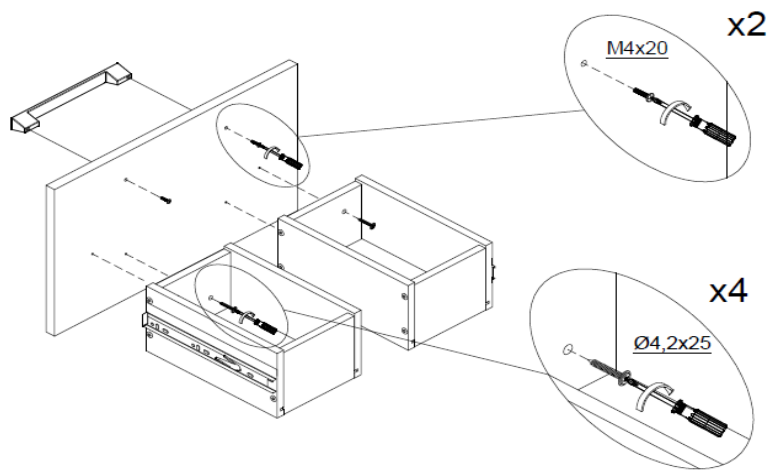

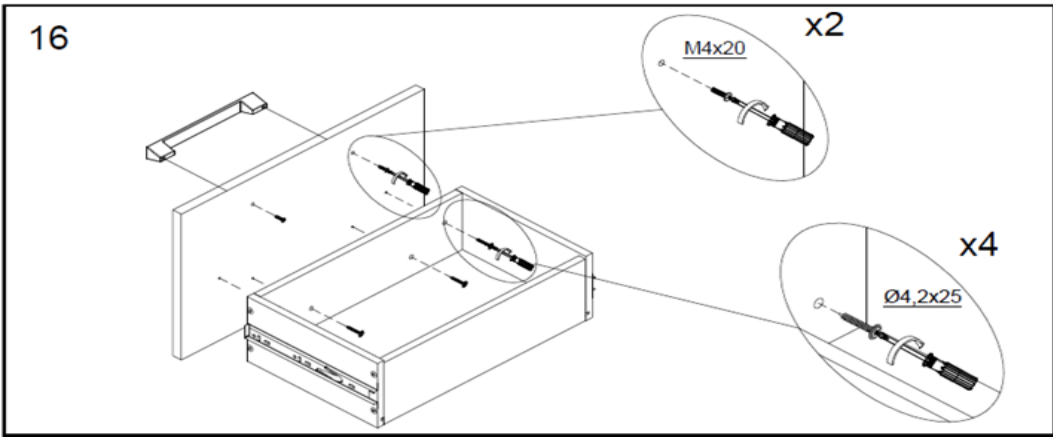
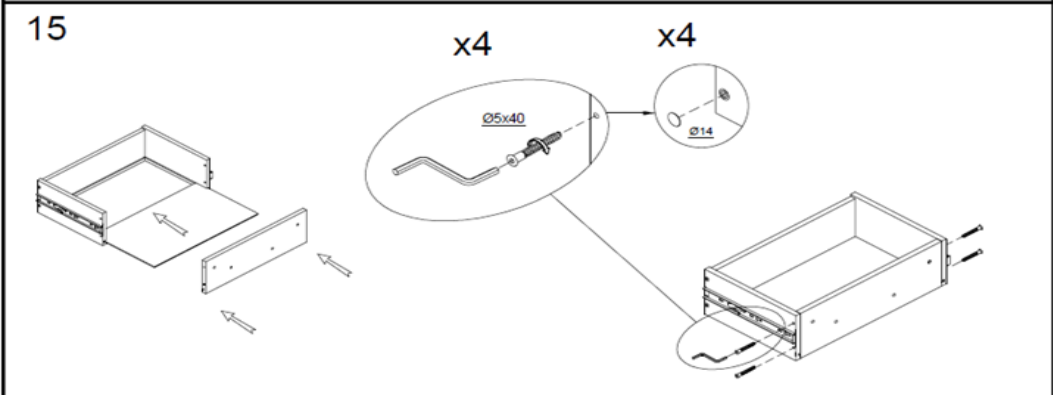
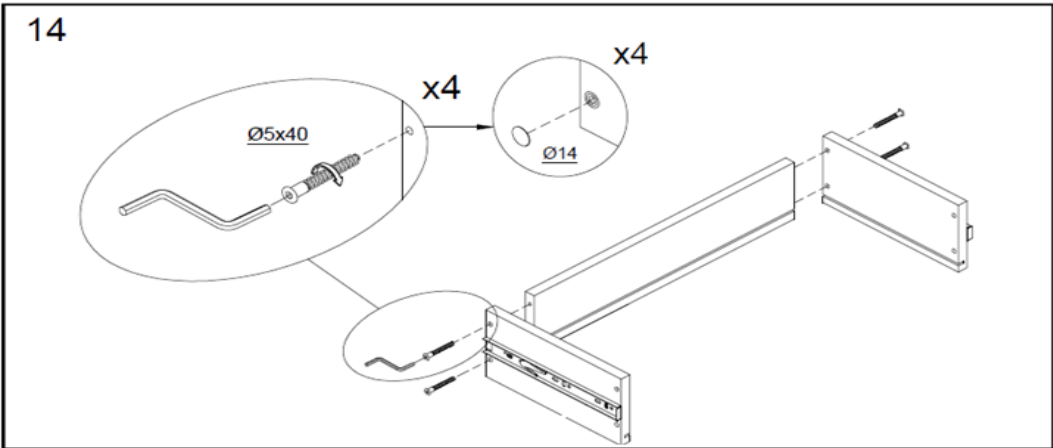

17

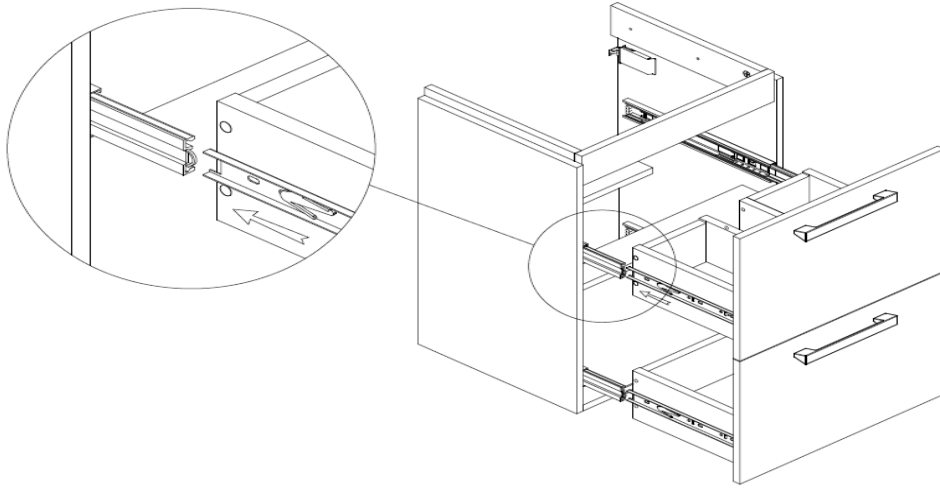

18

$A \neq B$

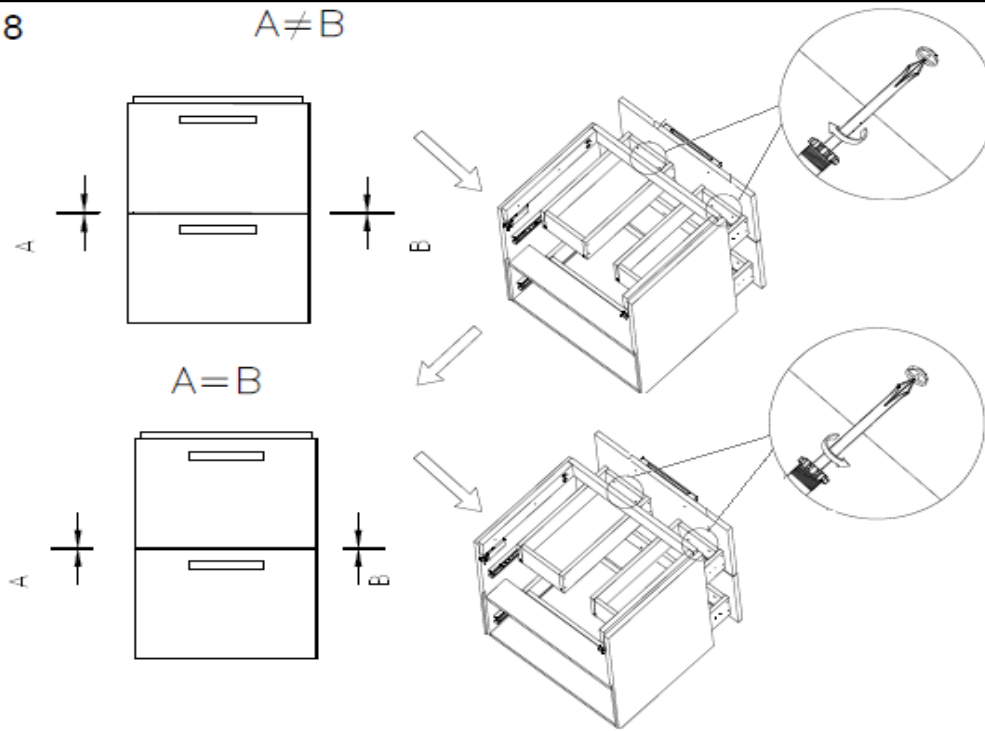

19

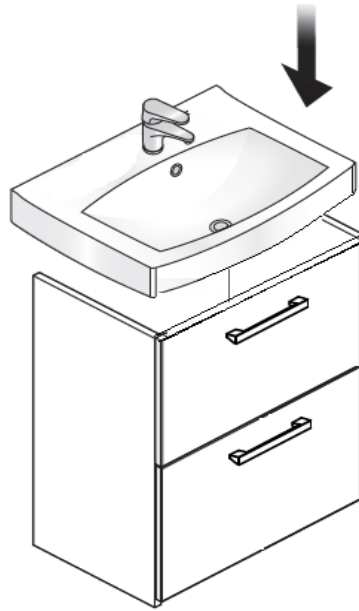

20

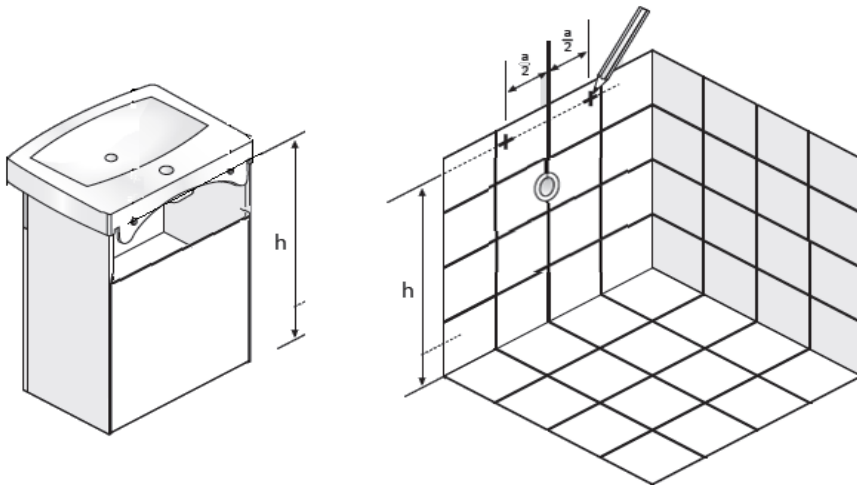

21

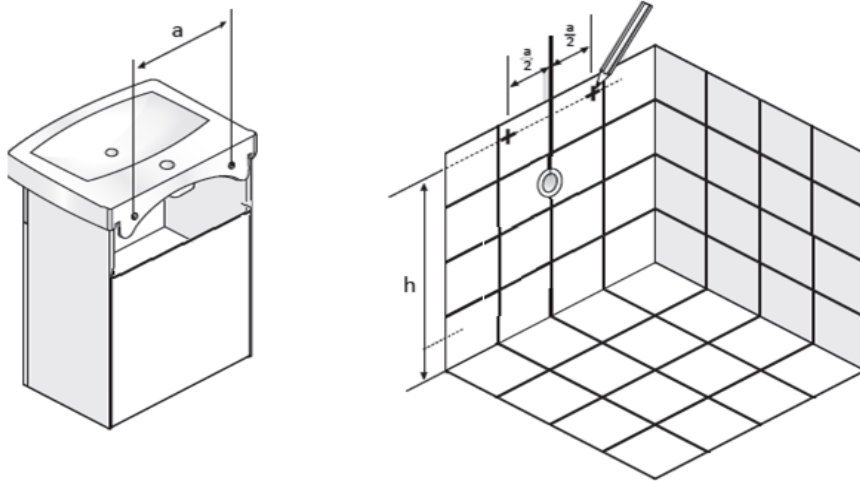

22

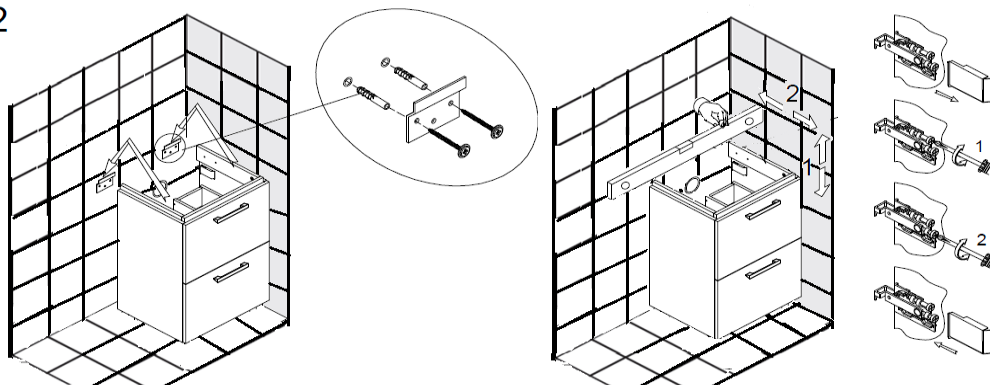

23

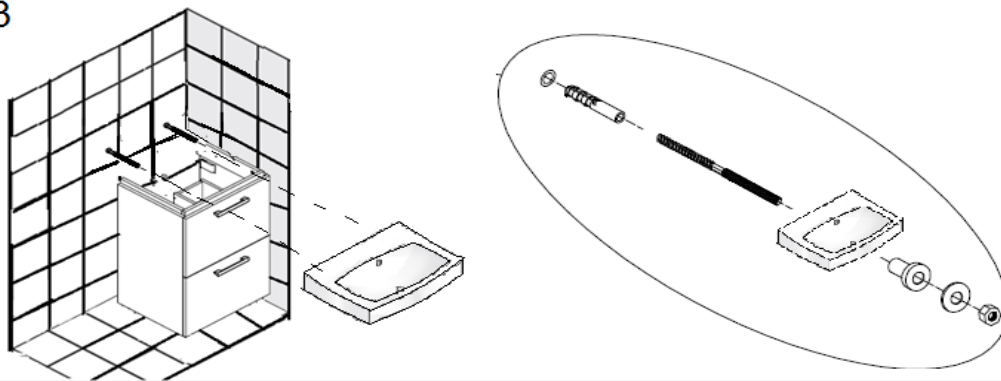

EN**Cersanit S.A. grants a guarantee for the following periods from the purchase date:**

- 72 months, for ceramic products (colour of the glaze, cracking)
- 24 months for furniture elements
- This guarantee concerns only registered goods or goods market with logo of Cersanit S.A.
- Any complaints should be made directly at the place where the product was purchased
- The product purchase receipt must be presented at the time a complaint is made
- Any defects of product found in the guarantee period shall be removed within 21 days from the date the complaint is recognized. Simultaneously, the guarantee period is prolonged by the time between the day on which the defect is reported and the day the repair of the product is completed, or it is counted from the beginning in the case where the product is replaced by a new one.
- A decision on the repair method is exclusively taken by a service person authorized by Cersanit S.A.

The guarantee does not cover:

- Defects which resulted from assembling the product in a manner not complaint with the assembly instructions
- Damage which resulted from the modifications and the introductions of constructional alterations made by the user and third parties
- Damage which resulted from the forming of lime scale deposits, improper care of the product ect.
- Mechanical damage
- Defective work of the valves caused by the contamination due to the use of chemical agents fed to the compact reservoir or inflow of polluted water.

FI**Cersanit S.A. myöntää takuun seuraaville kausille ostopäivästä laskettuna:**

- 72 kuukautta keraamisille tuotteille (lasituksen väri, halkeilu).
- 24 kuukautta huonekaluelementeille
- Tämä takuu koskee vain rekisteröityjä tuotteita ja tuotteita, joissa on Cersanit S.A. -logo.
- Mahdolliset valitukset on tehtävä suoraan ostopaikkaan.
- Valituksen teon yhteydessä on esitettävä tuotteen ostokuitti.
- Mahdolliset takuuaikana havaitut tuotevial korjataan 21 päivän kuluessa valituksesta. Takuukautta jatketaan ajalla, jonka tuotteen korjaaminen kestää valituksesta lähtien. Jos tuote vaihdetaan uuteen, sillä on täysi takuu.
- Korjausmenetelmä valitaan yksin Cersanit S.A:n huoltoedustajan harkinnan perusteella.

Takuu ei kata seuraavia:

- Asennusohjeiden vastaisesta asennuksesta aiheutuneet vial
- Käyttäjän tai kolmannen osapuolen tekemistä muokkauksista tai rakenteellisista muutoksista aiheutunut vaurio
- Kalkkisaostumista, tuotteen virheellisestä hoidosta jne. aiheutunut vaurio
- Mekaaninen vaurio
- Virheellinen venttiilin käyttö vesisäiliöön lisättyjen kemiallisten aineiden tai saastuneen veden virtauksen takia

NO**Selskapet Cersanit S.A. gir garanti for følgende periode fra kjøpsdato:**

- 72 måneder for keramikk (emaljefarge, sprekker)
- 24 måneder for møbler
- garantien gjelder kun varer som er registrert hos eller merket med Cersanit S.A.
- klagen må leveres direkte til stedet for kjøp av produktet
- ved reklamasjonen må du fremlegge bevis for kjøp av produktet
- produktmangler som oppdages i garantitiden, vil bli utbedret innen 21 dager fra klagetidspunktet. Samtidig vil garantiperioden forlenges med tiden som har løpt mellom reklamasjonen og datoen for reparasjonen, eller beregnes fra begynnelsen i tilfelle produktet byttes ut med et nytt.
- Avgjørelser om reparasjoner kan kun foretas av de autoriserte reparasjonsteknikerne til Cersanit S.A.

Garantien dekker ikke:

- Defekter som skyldes feilmontering
- Skader som oppstår som følge av modifikasjoner og endringer i konstruksjonen gjort av brukeren og tredjeparter
- Skader som oppstår som et resultat av kalkflekker eller dårlig vedlikehold av produktet
- Mekanisk skade
- Funksjonsfeil i ventiler på grunn av urenheter forårsaket av at kjemiske stoffer helles i toalettanken, eller at det benyttes forurenset vann

SW**Cersanit S.A. lämnar garanti för följande tidsperioder från köpdatumet:**

- 72 månader för porslinsprodukter (färg, sprickor).
- 24 månader för möbelenheter
- Garantin gäller enbart produkter som har registrerats av Cersanit S.A. eller är märkta med företagens logotyp.
- Alla reklamationer ska göras direkt hos återförsäljaren.
- Inköpskvittot måste visas upp vid alla reklamationer.
- Eventuella produktdefekter som upptäcks under garantitiden kommer att åtgärdas inom 21 dagar efter reklamationen.
- Garantitiden kommer att förlängas med den tid det tar att reparera produkten från reklamationens dag. Om den reklamerade produkten ersätts med en ny, täcks den nya produkten av den fullständiga garantitiden.
- Det är endast Cersanit S.A:s servicerepresentant som avgör vilken metod som kommer att användas för att åtgärda bristerna.

Garantin täcker inte:

- Defekter som orsakats av att installationsanvisningarna inte har följts.
- Defekter som orsakats av att användaren eller tredje part har modifierat eller gjort strukturella ändringar på produkten.
- Defekter som orsakats av kalkavlagringar, felaktig skötsel o.s.v.
- Mekaniska skador.
- Defekta ventiler som orsakats av att kemikalier har tillsatts i vattentanken eller tillförsel av förorenat vatten.